

Aviation model



特徴

- アルミスーパーライトモデル5.9キロ！
- クラス最高峰スーパーコンパクト設計！
- タイヤはメンテナンスフリーのノーパンク仕様です。
- メインフレームは高級クローム仕上げ
- 駐車ブレーキ付
- 通常のポケット肘掛部（36センチ）に比べ4センチ減。
- 飛行機・機内専用品
- 折りたたんだ状態でコロコロと引きずることが可能です。
- JAL エコノミーの通路も通れます。
- 上部32センチ幅で機材の損傷を最小限に抑えることが可能
- 肘無しモデルの為、超・短距離のみ
- カドクラ車椅子キャビン専用推奨モデル
- 床から高さ約50センチ部分が通路で狭い部分となります。
- 荷物入れ・ギャレー内スペースにも保管可能なサイズです。

■ 航空関係者向け
箱：140サイズ

※ハンドル高：約83センチ

※受注生産品に付き返品交換不可・納期約3日

※ボーディングブリッジは傾斜があるため、空港備え付けの備品車椅子をご利用ください。ボーディングブリッジから飛行機への段差乗り越えはしないでください。（機体破損・損傷防止の為）

※本製品はアームレストがない為、ふくらはぎ及び腰の安全ベルトのみでの身体保持となります。利用時は機内のアームレストに上肢が挟まれ、ケガをする場合があります。

利用者様に注意喚起をし、安全を確保した上で本製品をご利用ください。

※耐荷重は測定値であり、保証値ではありません。

※商品の仕様は予告なく変更することがございます。

ポイント

クラス最高峰スーパーコンパクト設計の簡易式車椅子です。重量は驚きの5.9kgで持ち運びラクラク。機内でのクリアランスが一番きつい通路幅約40センチをラクラク通過できます。エコノミー座席はアームレスト部が一番飛び出ている部分となります。（床から約40センチ部分）ポケットRS AVIATIONモデルであれば車椅子本体上部の最大横幅部分が32センチですので機内での移動・移乗に最適です。航空関係者向けの商品となります。羽田・成田で利用実績あり。機内での利用は必ず機長の利用許可を得てください。利用開始前に各航空会社・利用規定をご確認ください。空港利用規定・航空法により、利用ができない場合があります。画像はJALボーイング737-800の機内になります。

製品情報

全幅(C)	約38cm	座面幅(D)	約33cm
下部	約38cm		
中部	約33.5cm		
上部	約32cm		
(折り畳み時)	(約38cm)		
全高(A)	約84cm	座面長(E)	約33cm
全長(B)	約66cm	座面高(H)	約44cm
(折り畳み時)	(約69cm)	後部	(約43cm)
(厚み)	(約27cm)		
重量	5.9kg	前輪径(F)	約10cm
耐荷重	約100kg	後輪径(G)	約13cm
肘掛高(I)	該当なし	シートフット間(J)	約32cm

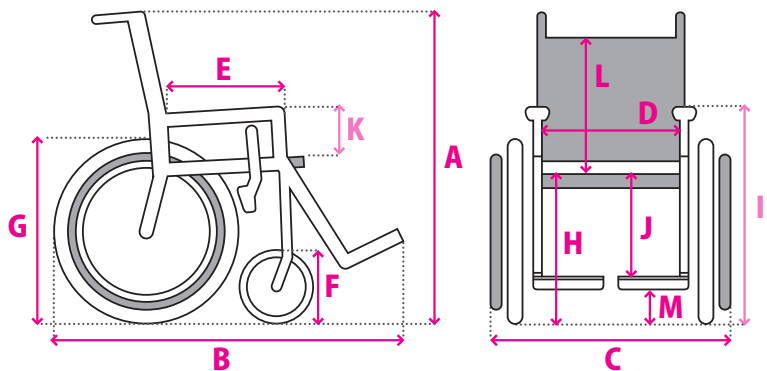



最大横幅の計測部分

- ① 背面フレーム部分
- ② シートフレームのボタンボルト
- ③ ベースフレームの上側ボタンボルト
- ③ ベースフレームの下側ボタンボルト
- ④ リアホイールのタイヤナット

計測部分詳細

- ① 床から約42~84センチ
- ② 床から約41.5センチ
- ③ 上側 床から約37センチ
- ③ 下側 床から約26センチ
- ④ 床から約7.5センチ

